

# PUERTA AUTOPORTANTE LIGHT

## DOBLE HILO



### CARACTERÍSTICAS

- Puerta de apertura manual
- 2 sentidos de apertura posibles, deslizable hacia derecha o izquierda
- Puerta según la norma EN 13241
- Sin peligro de aplastamiento de pies debajo de las ruedas
- Posibilidad de instalar la puerta en suelo irregular

### OPCIONES

- Postes para empotrar o con base soldada
- Puerta sin cerradura
- Postes con registros con tapa para pasar cableado
- Cresta defensiva, soldada al perfil superior

### DIMENSIONES ESTÁNDAR

Ancho de paso (m)	Altura nominal (m)	Longitud hoja (mm)	Paso útil (mm)	Longitud cola (mm)	Longitud total instalación (mm)	Número de refuerzos
3,0	1,2	4.900	2.748	1.700	8.746	1
4,0	1,5	6.200	3.748	2.000	11.046	
5,0	1,7	7.500	4.748	2.300	13.346	
6,0	2,0	8.900	5.748	2.700	15.746	2
7,0	2,2	10.500	6.748	3.300	18.346	
8,0	2,5	11.800	7.748	3.600	20.646	3

Otras dimensiones bajo consulta.

### ESTÉTICA

- Chapa de acero galvanizada según la norma EN 10346 y alambre de acero galvanizado según la norma EN 10244-2.
- Plastificado por aplicación electrostática por un proceso de fosfatación amorfa.

+ de 200  
colores RAL



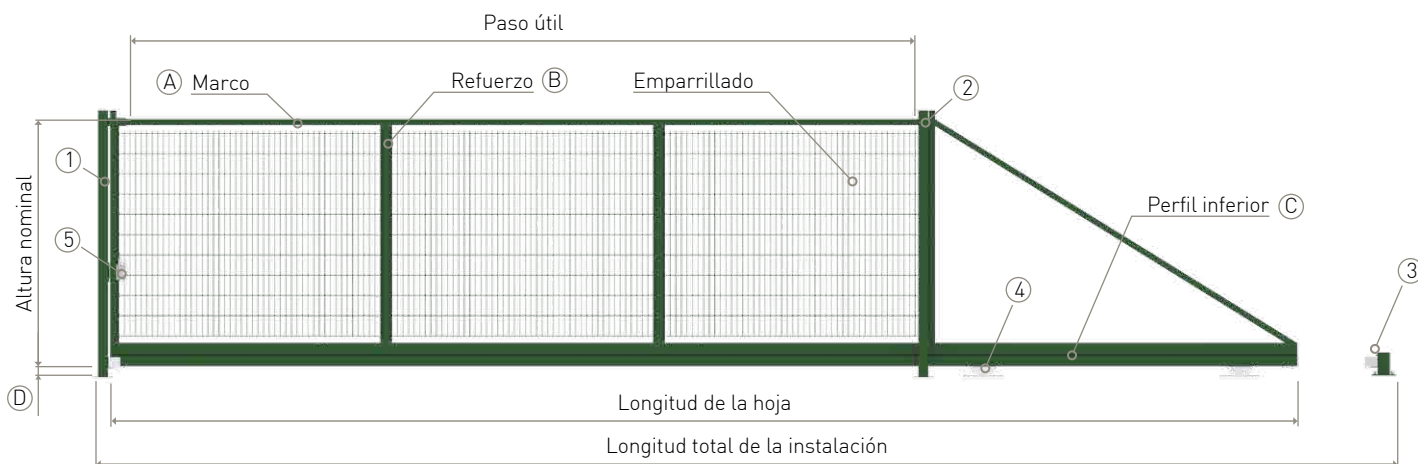

detalles

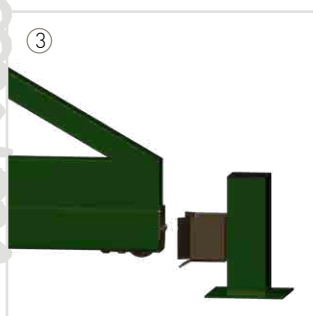

### emparrillado

Panel Doble Hilo, malla: 200 x 55 mm  
Alambres: horizontales Ø6,0 mm y verticales Ø5,0 mm

POSTE		
1	Poste de recepción	Sección: 100x100x2,0 mm Base soldada: 200x200x5,0 mm Cuña de recepción superior e inferior
2	Poste guía*	Sección: 100x100x2,0 mm Base soldada: 200x160x5,0 mm Rodillos de nylon Altura de 1,2 a 2,0 m poste simple Altura de 2,2 a 2,5 m poste doble

OTROS		
3	Tope de recepción	Sección: 100x100x2,0 mm Altura: 295 mm Base soldada: 200x200x5,0 mm Cuña de recepción en acero galvanizado

HOJA		
A	Marco	Ancho de paso de 3 a 6 m: 60x60x1,5 mm
B	Refuerzo	Ancho de paso de 7 a 8 m: 60x60x2,0 mm
C	Perfil inferior	Ancho de paso de 3 a 6 m: 120x60x2,0 mm Ancho de paso de 7 a 8 m: 120x60x3,0 mm Guía soldada de 110x90x6,0 mm
D	Distancia al suelo	109 mm
4	Carro autoportante	Ruedas diámetro 88 mm Galvanizado
5	Cerradura Locinox®	Cilindro europeo de 15 Mecanismo inoxidable

\* Para pasajes más grandes o en caso de fuertes vientos, se recomienda un segundo pórtico a una distancia de 1,20 m del primero. El pasaje útil se reducirá.